

3. INDICE DISPENSATORI

- **DISPENSATORE CONI ACCOPPIATI** **3.2**
- **DISPENSATORI BISCOTTI** **3.3**
- **GRIPPER PRESA PRODOTTI** **3.4**
- **GRIPPER PRESA CONTENITORI** **3.5**
- **SFOGLIATORE VASCHETTE** **3.6**

DISPENSATORE CONI ACCOPPIATI CIALDE - SLIVE



Questa attrezzatura è idonea nel dispensare cialde con cono di carta impilati all'interno delle ghiera della macchina riempitrice
Completamente pneumatica e cassetta con PLC di comando alle elettrovalvole
Con una velocità di produzione collaudata fino a 75 colpi/1' con una efficienza del 99%.
Questo dispensa cialde è completamente registrabile,

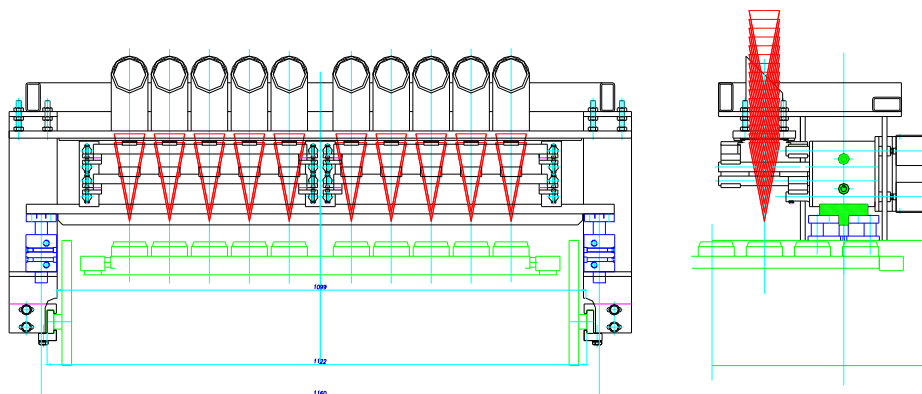

DISPENSATORE BISCOTTI



Questa attrezzatura è idonea nel dispensare biscotti di forma rettangolare o circolare con cadenzatore,
Completamente pneumatica e cassetta con PLC di comando alle elettrovalvole
Con una velocità di produzione collaudata fino a 75 colpi/1' con una efficienza del 99%.

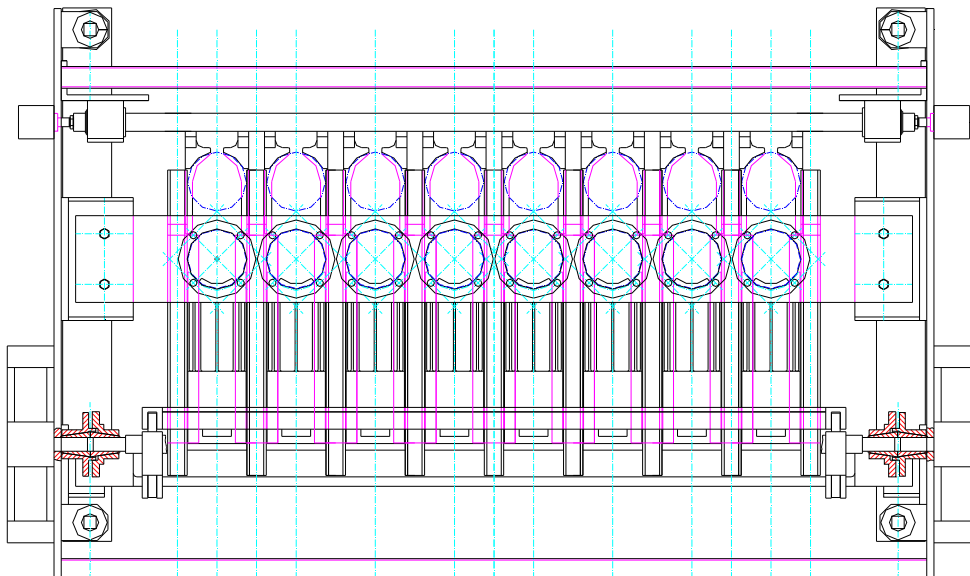

GRIPPER PRESA PRODOTTI PER IL LORO

TRASFERIMENTO

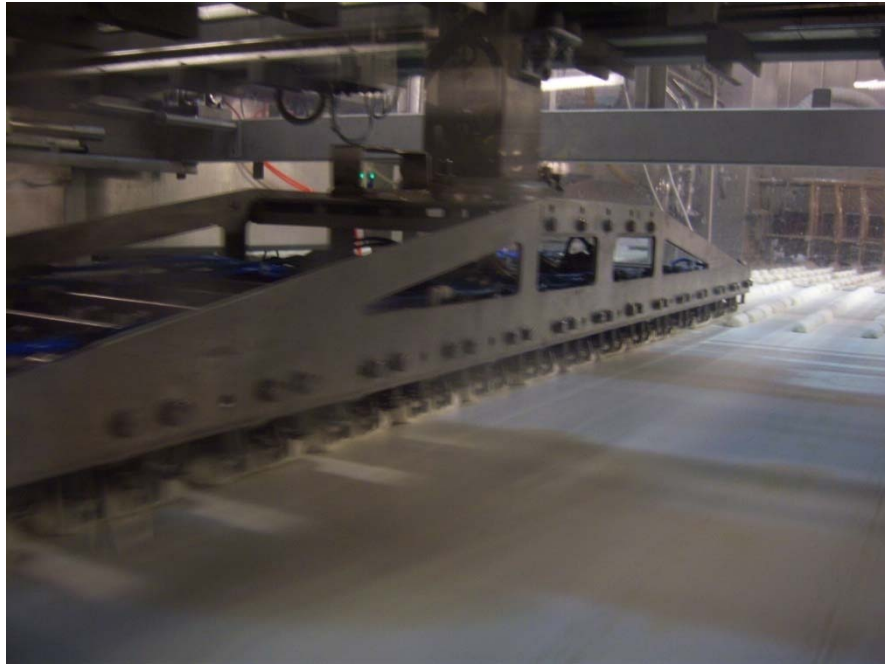

Questa attrezzatura è idonea al trasferimento di file di prodotti
Può essere collegata al braccio di un manipolatore oppure al braccio di un robot
Completamente pneumatica

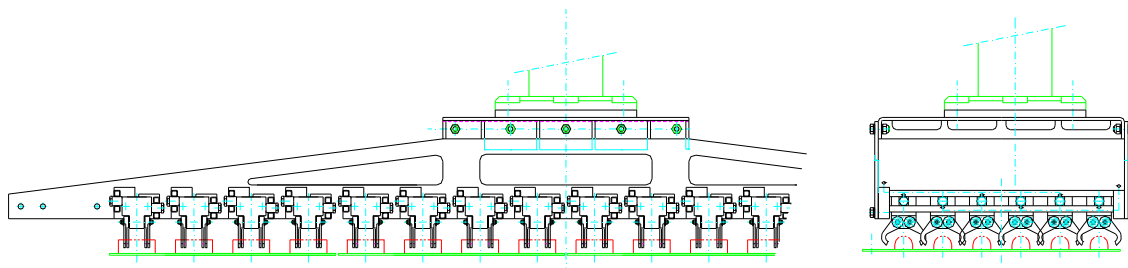

GRIPPER PRESA CONTENITORI PER IL LORO

TRASFERIMENTO



Questa attrezzatura è idonea al trasferimento di file di contenitori
Può essere collegata al braccio di un manipolatore oppure al braccio di un robot
Completamente pneumatica

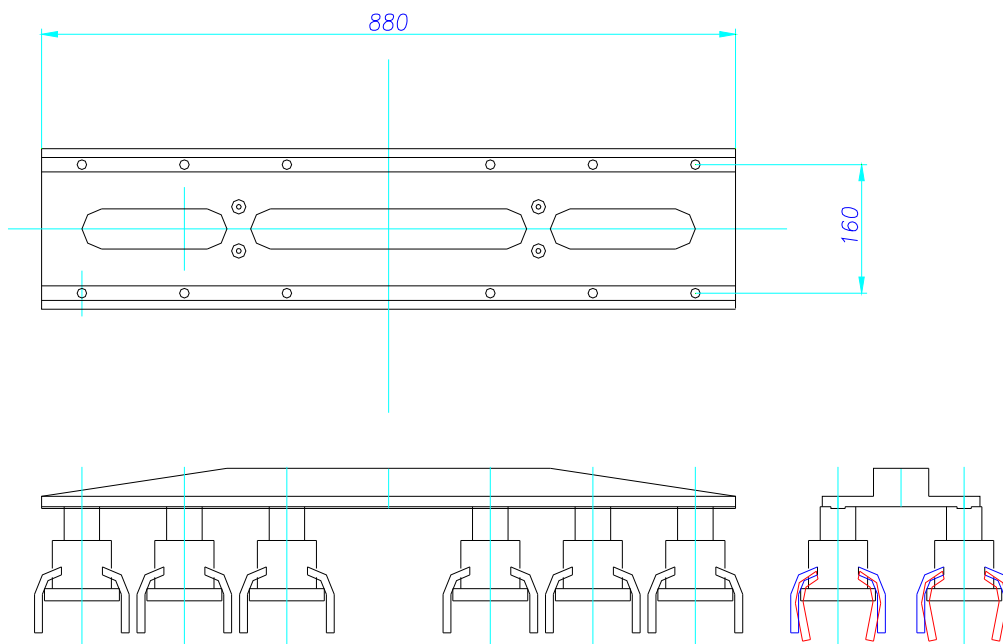

SFOGLIATORE VASCHE

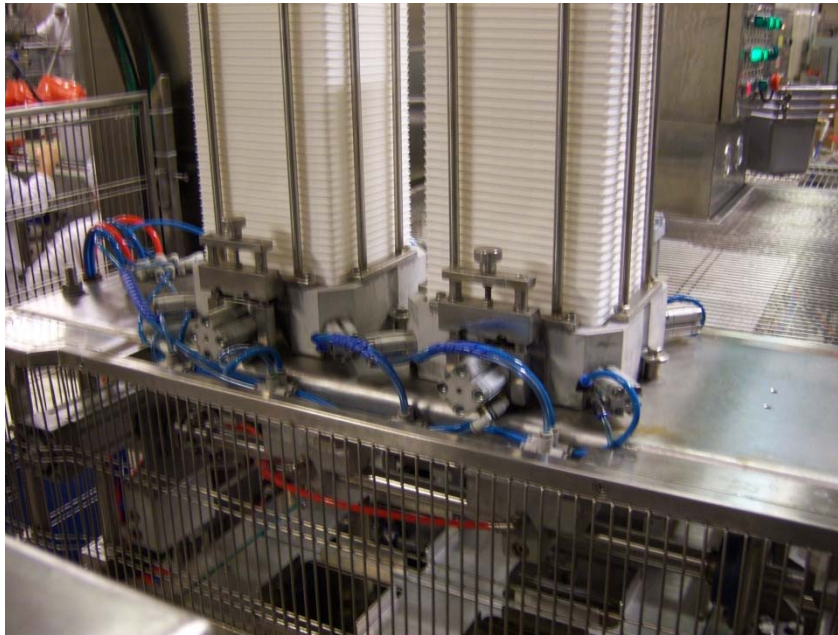

Questa attrezzatura è idonea allo sfogliamento di singole vaschette o coperchi per il trasferimento su una macchina
Completamente pneumatica

